

Инструкция по сборке кресла Gamerzen Rush

GAMERZEN











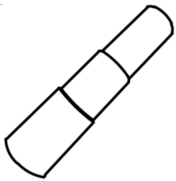
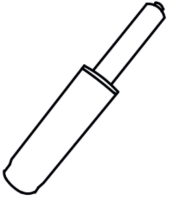

Последнюю актуальную версию инструкции можно посмотреть по QR-коду

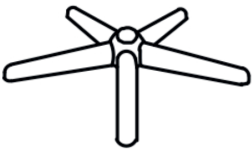
Или по ссылке: www.qp-partu.ru/a/218700

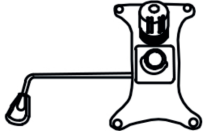
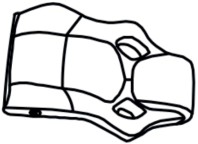
QP-Partu - эксклюзивный дистрибьютор бренда Gamerzen в России.

Перед началом сборки аккуратно разложите все детали на твердой поверхности, чтобы ничего не потерять. Проверьте наличие комплектующих и деталей и убедитесь, что все на месте. Детали могут отличаться по цвету и форме, могут отсутствовать или быть лишними. Если вы заметили, что нет обязательных для сборки деталей, то свяжитесь с нами.

Комплектующие:

 A*1	 B*1	 C*5	 D*1	 E*1
 F*1	 G*1	 H*2	 M6x25мм I*12	 M8x35мм J*4
 K*1	 L*4		 M*1	

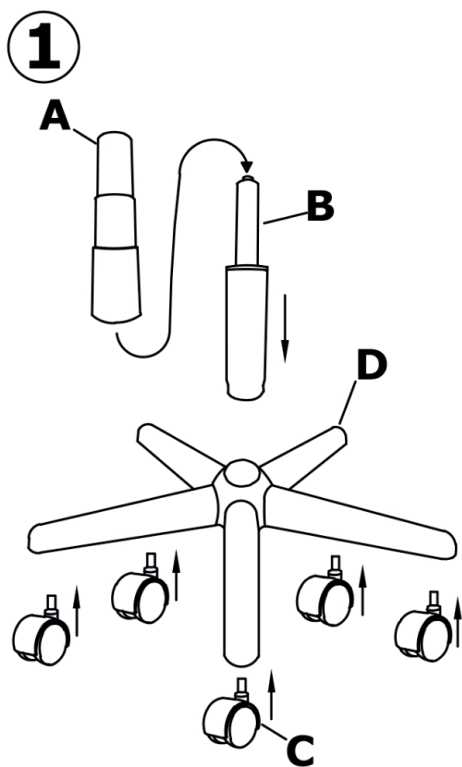

Соберите крестовину, устанавливая детали как показано на рисунке. Колеса вставьте в крестовину со внутренней стороны

Прикрутите деталь «F» к внутренней стороне сиденья. На данном этапе закрутите винты не до конца (~80%)

2 Закрутите не до конца

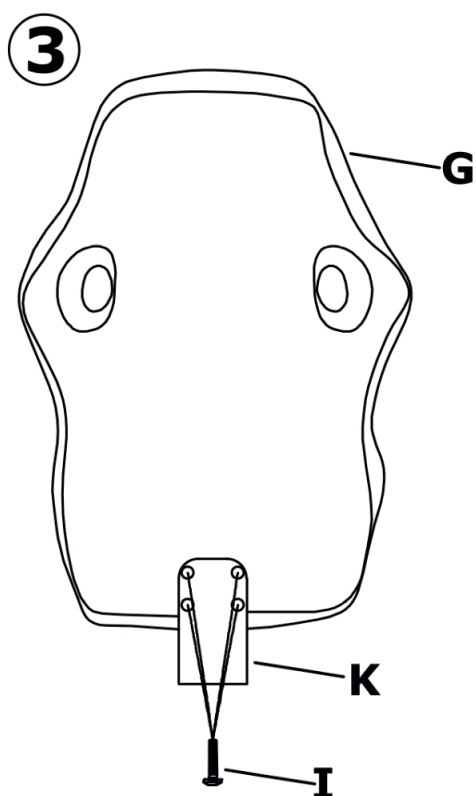
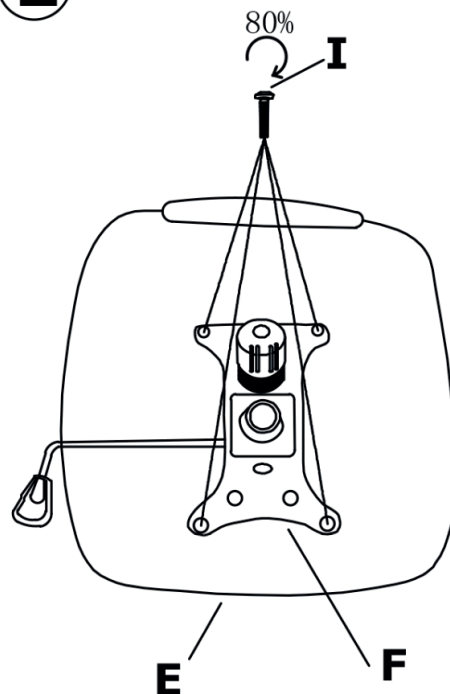

Деталь «K» прикрутите к спинке с помощью крепежа «I»

4

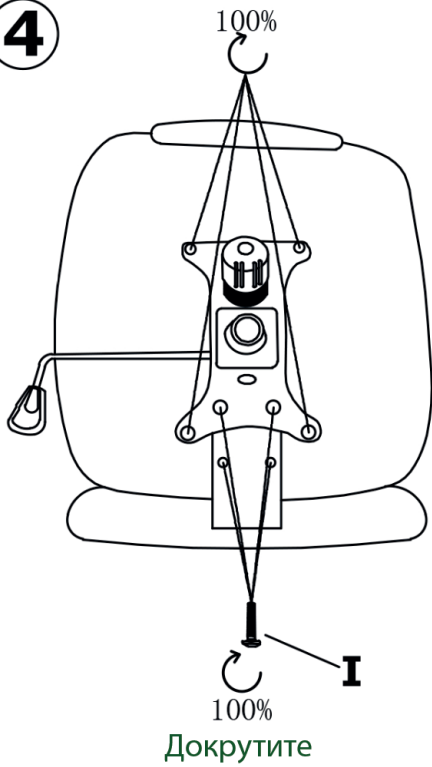

Теперь полностью
докрутите крепеж «I»

Прикрутите подлокотники к спинке
и сиденью кресла с помощью
крепежа «J», затем закройте
пластиковыми заглушками «L»

5

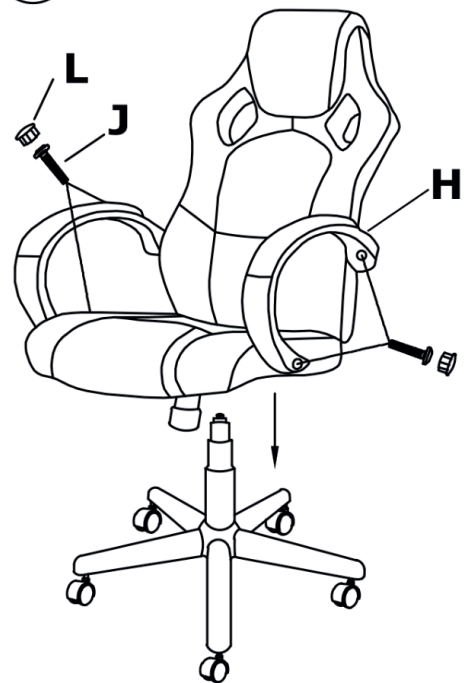

6

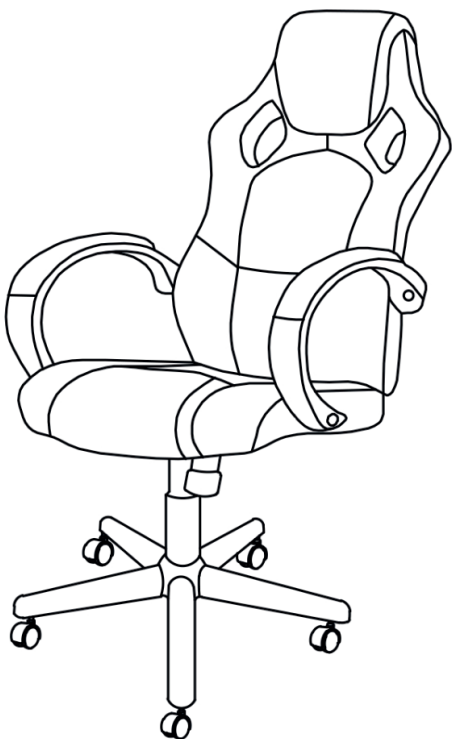

Сборка кресла завершена.
Желаем приятного использования!

Гарантийный лист

Наименование товара:	Кресло Gamerzen Rush
Срок гарантии:	3 месяца + 9 месяцев Save Plus (нужно активировать в течение 2 недель с момента покупки)









Условия гарантии:

1. Гарантия распространяется на все случаи обнаружения брака, а также дефектов производственного характера.
2. В течение гарантийного срока владелец имеет право на бесплатный ремонт по неисправностям, которые явились следствием производственных дефектов.
3. Для осуществления гарантийного обслуживания необходимо иметь документы, подтверждающие факт покупки, гарантийный лист и номер заказа.

Гарантийное обслуживание не производится, если:

- Изделие имеет следы механического повреждения
- Были нарушены условия эксплуатации, транспортировки или хранения
- Проводился ремонт лицами, не являющимися сотрудниками авторизованного сервисного центра
- Использовались не оригинальные комплектующие

Действующие условия гарантии написаны в актуальной версии инструкции на нашем сайте. Производители оставляют за собой право без предварительного уведомления покупателя вносить изменения в конструкцию, комплектацию или технологию изготовления изделий с целью улучшения их свойств.

Обращение в отдел рекламаций:  +7 (495) 032-55-30 <small>Телефон</small>  serv@qp-partu.ru <small>Почта</small>  +7 925 195-62-13 <small>WhatsApp</small>  Qp_partu_mebel_bot <small>Telegram</small>	Отдел продаж:  8 800 775 77 23 <small>Телефон</small>  Qp_partu_bot <small>Telegram</small>  +7 (495) 125-25-50 <small>WhatsApp</small>	Наш сайт:  qp-partu.ru
--	--	--



Расширенная гарантия должна быть активирована в течение двух недель с момента покупки.

Дата покупки: <small>Заполняется продавцом</small>	
Место покупки: <small>Заполняется продавцом</small>	

